

4. Bohrständer Fräsständer BF1240 | BF1242 | BF1243 | BF1244

4.2 Montage

1. Stahl Säule (7) in die Aufnahmebohrung der Bodenplatte (1) stecken.
2. Klemmschraube (1.1) anziehen.
3. Sechskant Stahl Ausleger (11) in die Sechskantbohrung des Führungsgehäuses (12) einführen, so dass die Verzahnung des Sechskant Stahl Auslegers (11) und der Vorschubwelle (10) zueinander passen.
4. Mit den Klemmschrauben (11.1) kann die Führung des Sechskant Stahl Auslegers spielfrei eingestellt bzw. geklemmt werden.
5. Damit ist der Bohrständer Fräsständer komplett montiert und betriebsbereit.
6. **Bohrständer Fräsständer auf einer festen und absolut geraden Unterlage mit 4 Schrauben befestigen.**

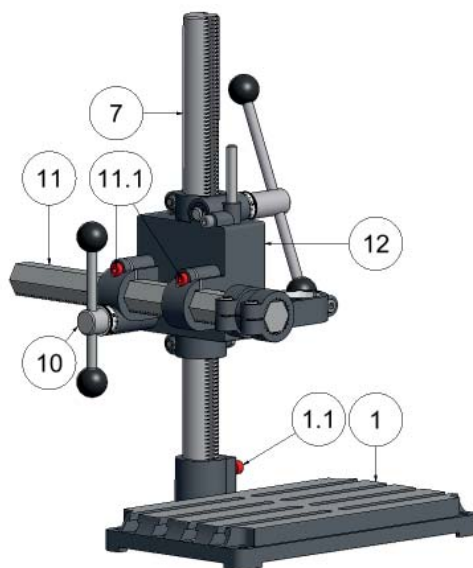

4.3 Schmierung

Vor jedem Gebrauch etwas handelsübliches Schmieröl an die Stahl Säule, den Sechskant Stahl Ausleger, sowie an die Drehpunkte der Vorschubwellen geben. Hierbei muss das Führungsgehäuse, sowie der Sechskant Stahl Ausleger des Bohrständer Fräsständers hin- und her bewegt werden.